

**DEMANDE DE BRANCHEMENT
au réseau d'eaux usées**

Je soussigné(NOM-Prénom)_____

demeurant à _____

_____ Tél : _____ Fax : _____

agissant en qualité de¹ _____

demeurant à _____

_____ Tél : _____ Fax : _____

sollicite l'autorisation d'avoir un branchement au réseau d'eaux usées, en application du règlement d'assainissement en vigueur, afin de déverser les eaux usées d'origine domestique² de l'immeuble désigné ci-dessous :

N° _____ rue, avenue, bld : _____

Commune _____

Permis de construire N° _____ délivré le _____

Lotissement _____ Parcelle N° _____

Section cadastrale : _____ N° _____ Emménagement prévu le : _____

J'atteste avoir pris connaissance du Règlement d'Assainissement ci-joint.

A _____ le _____

Signature du demandeur,

Prière de joindre l'arrêté du permis de construire, un plan de situation et un plan de masse de la parcelle précisant l'emplacement souhaité du branchement.

PJ : Règlement service assainissement

¹ A préciser pour toute personne autre que le propriétaire

² pour tout rejet autre que domestique, demander le formulaire prévu à cet effet

COMMENT RACCORDER CONFORMEMENT SON HABITATION AU RESEAU D'EAUX USEES

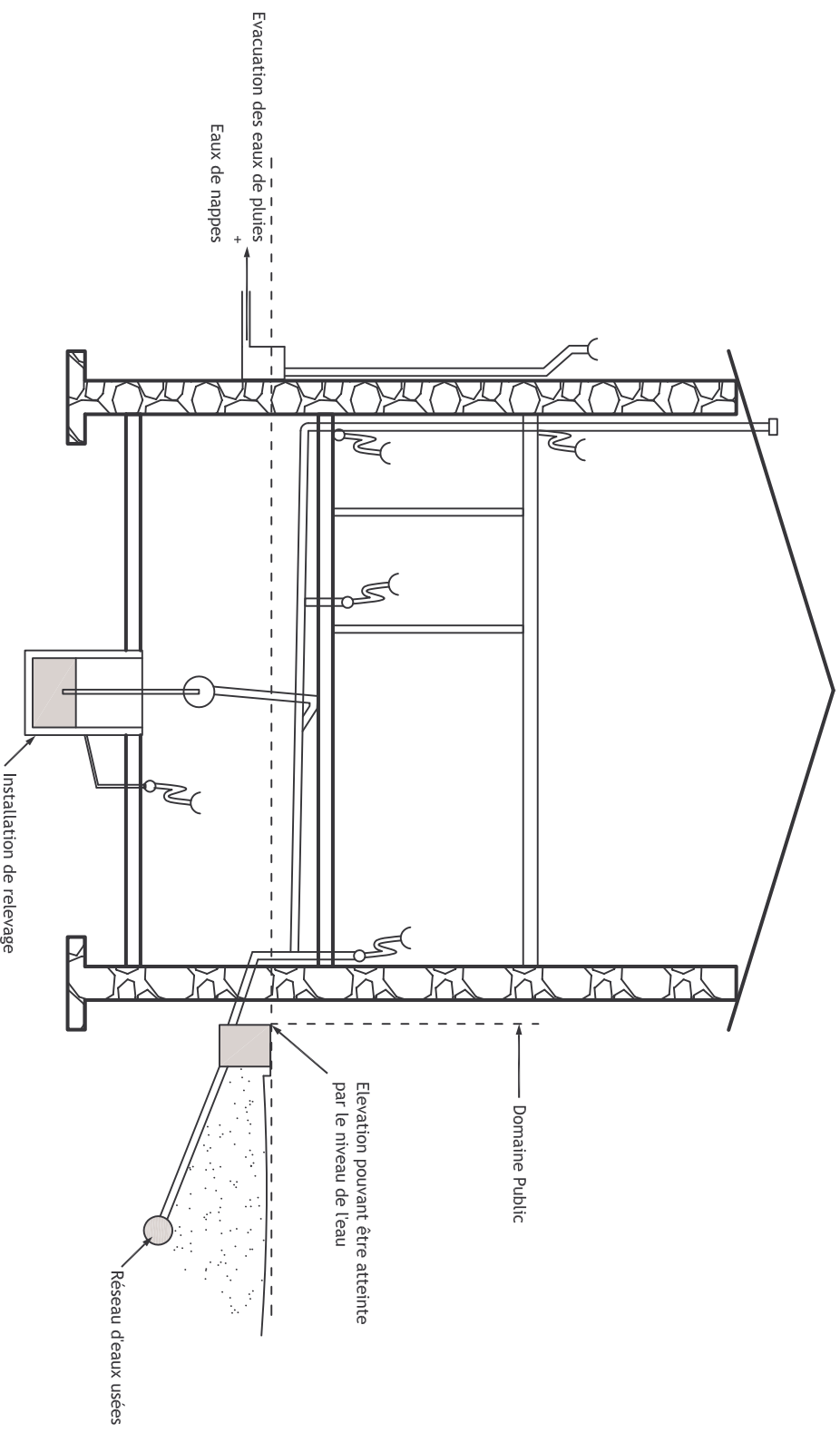

L'installation intérieure est conçue de façon à résister lors de l'élevation toujours possible du niveau des eaux usées dans le réseau public d'assainissement

Schéma de raccordement sur une boîte préfabriquée (PVC, fibre ciment, béton)

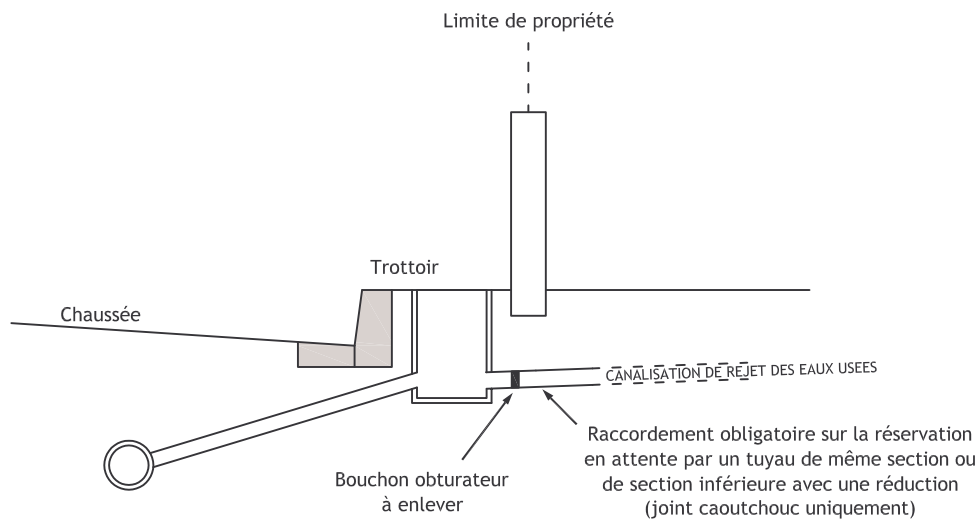

Schéma de raccordement sur une boîte coulée en place ou boisseaux

